



**COMPATANK®** 7

**ALBRIGI®**





- I** Serbatoio rettangolare stretto e alto con portella rettangolare  
**GB** Tall and narrow rectangular tank with rectangular door  
**F** Réservoir rectangulaire étroit et haut avec porte rectangulaire  
**D** Rechteckiger Tank, schmal und hoch, mit rechteckiger Luke  
**E** Tanque rectangular estrecho y alto con portezuela rectangular

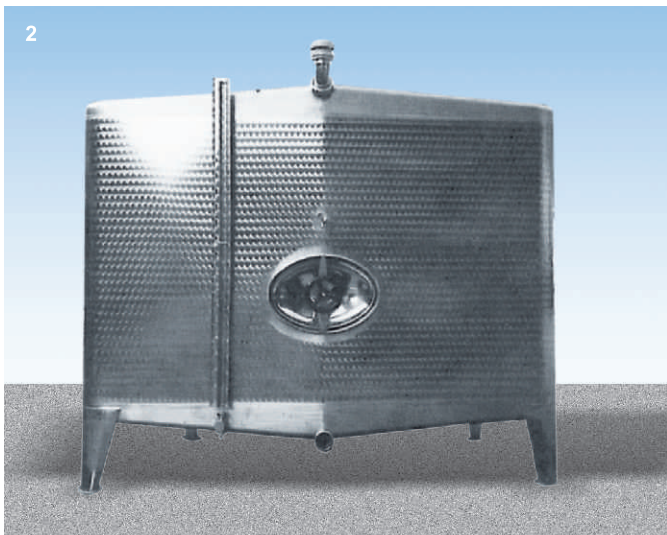

- I** Serbatoio rettangolare con portella ovale, largo e basso  
**GB** Wide and low rectangular tank with oval door  
**F** Réservoir rectangulaire large et bas avec porte ovale  
**D** Rechteckiger Tank, breit und niedrig, mit ovaler Luke  
**E** Tanque rectangular ancho y bajo con portezuela ovalada

## I

### Serbatoi inox rettangolari con angoli arrotondati [1]

Serbatoio in acciaio inox AISI 304 o AISI 316, ideale per utilizzazione in piccoli spazi, con cielo inclinato a chiusino o sfiatore frontale [2], pareti leggermente bombate [3], fondo inclinato in avanti a scarico frontale totale [4]. Dimensioni e capacità anche su misura.

#### ACCESSORI E VARIANTI A RICHIESTA

Cielo in AISI 316 • Serbatoio interamente in AISI 316 • Lucidatura interna • Portelle rettangolari ad apertura esterna orizzontale o verticale mm. 310x420 / 530x410 • Portella ellittica apertura interna mm. 350x450 • Portelle tonde Ø mm. 400 • Indicatore di livello aperto o chiuso • Gruppo di decantazione mobile • Valvole inox, diametro e tipo a richiesta • Predisposizione per azoto • Gruppo di sicurezza per azoto • Attacco per agitatore estraibile • Intercapedine di condizionamento sulle pareti piane per raffreddare e sul fondo per riscaldare • Sfera di lavaggio • Impianto di lavaggio fisso • Finitura esterna 2B o satinata • Piedi regolabili.

## GB

### RECTANGULAR STAINLESS STEEL TANKS WITH ROUNDED CORNERS [1]

AISI 304 or AISI 316 stainless steel tank, ideal for use in compact spaces, with slanted top with cover or front breather [2], slightly convex walls [3], forward slanted bottom for total front discharge [4]. Custom size and capacities on request.

#### ACCESSORIES AND VARIATIONS ON REQUEST

AISI 316 top • Tank made entirely out of AISI 316 stainless steel • Polished interior • Rectangular horizontal or vertical outward-opening doors size 310x420 mm / 530x410 mm • Elliptical inside opening door size 350 x 450 mm • Round doors dia. 400 mm • Open or closed level gauge • Mobile decanting unit • Stainless steel valves, types and diameters on request • Set up for nitrogen • Safety unit for nitrogen • Connection for removable stirrer • Conditioning double wall on the flat walls for cooling and on the bottom for heating • Washing ball • Fixed washing system • 2B or satin exterior finish • Adjustable feet.

## F

### RESERVOIRS EN ACIER INOXYDABLE RECTANGULAIRES AUX COINS ARRONDIS [1]

Réservoir en acier inoxydable AISI 304 ou AISI 316, idéal pour l'utilisation dans de petits espaces, voûte inclinée avec couvercle ou purge frontale [2], parois légèrement bombées [3], fond incliné en avant avec évacuation frontale totale [4]. Dimensions et contenances même sur mesure.

#### ACCESSOIRES ET VARIANTES SUR DEMANDE

Voûte en acier AISI 316 • Réservoir entièrement en acier AISI 316 • Polissage intérieur • Portes rectangulaires avec ouverture extérieure horizontale ou verticale de 310x420 / 530x410 mm • Porte elliptique avec ouverture intérieure de 350x450 mm • Portes rondes Ø 400 mm • Indicateur de niveau ouvert ou fermé • Groupe de décantation mobile • Soupapes en acier inoxydable, diamètre et type sur demande • Predisposition pour azote • Groupe de sécurité pour azote • Attache pour agitateur amovible • Chemise de conditionnement sur les parois plates pour refroidir et sur le fond pour chauffer • Bille de lavage • Installation de lavage fixe • Finition extérieure 2B ou satinée • Pieds réglables.

## D

### RECHTECKIGE EDELSTAHLTANKS MIT ABGERUNDETEN KANTEN (1)

Edelstahltank AISI 304 oder AISI 316, ideal für die Verwendung in kleinen Räumen, schräge Oberseite mit Deckel oder Frontentlüftung (2), leicht gewölbte Wände (3), Bodenschrägung nach vorn zum vollständigen Frontabfluss (4). Abmessungen und Fassungsvermögen auch nach Maß.

#### ZUBEHÖR UND VARIANTEN AUF ANFRAGE

Oberseite aus AISI 316 • Tank komplett aus AISI 316 • Innenpolitur • rechteckige Luken mit waagerechter oder senkrechter Öffnung nach außen 310x420 / 530x410 mm • ellipsenförmige Luke mit Öffnung nach innen 350x450 mm • runde Luken Ø 400 mm • Standanzeige offen oder geschlossen • bewegliches Dekantieraggregat • Edelstahlventile, Durchmesser und Typ auf Anfrage • Stickstoffanschluss • Sicherheitsaggregat für Stickstoff • Anschluss für entnehmbares Rührwerk • Klimatisierungsverschalung an den geraden Wänden zur Kühlung und am Boden zur Erhitzung • Spülkugel • feste Spülanlage • externe Oberflächenbearbeitung 2B oder satiniert • verstellbare Standfüße.

**E** **TANQUES RECTANGULARES EN ACERO INOX CON ESQUINAS REDONDEADAS [1]**

Tanque en acero inox AISI 304 o AISI 316, ideal para su empleo en espacios reducidos, con bóveda inclinada y tapa o purga delantera [2], paredes ligeramente combadas [3], fondo inclinado hacia adelante con descarga delantera total [4]. Dimensiones y cabida también a la medida.

**ACCESORIOS Y VARIANTES A PETICIÓN**

Bóveda en acero AISI 316 • Tanque totalmente en acero AISI 316 • Bruido interior • Portezuelas rectangulares con abertura exterior horizontal o vertical de 310x420/530x410 mm • Portezuela elíptica con abertura interior de 350x450 mm • Portezuelas redondas Ø 400 mm • Indicador de nivel abierto o cerrado • Grupo móvil de decantación • Válvulas inox, diámetro y tipo a petición • Predisposición para nitrógeno • Grupo de seguridad para nitrógeno • Conexión para agitador extraíble • Camisa de acondicionamiento en las paredes planas para enfriar y en el fondo para calentar • Bola de lavado • Sistema fijo de lavado • Acabado exterior 2B o satinado • Pies regulables.

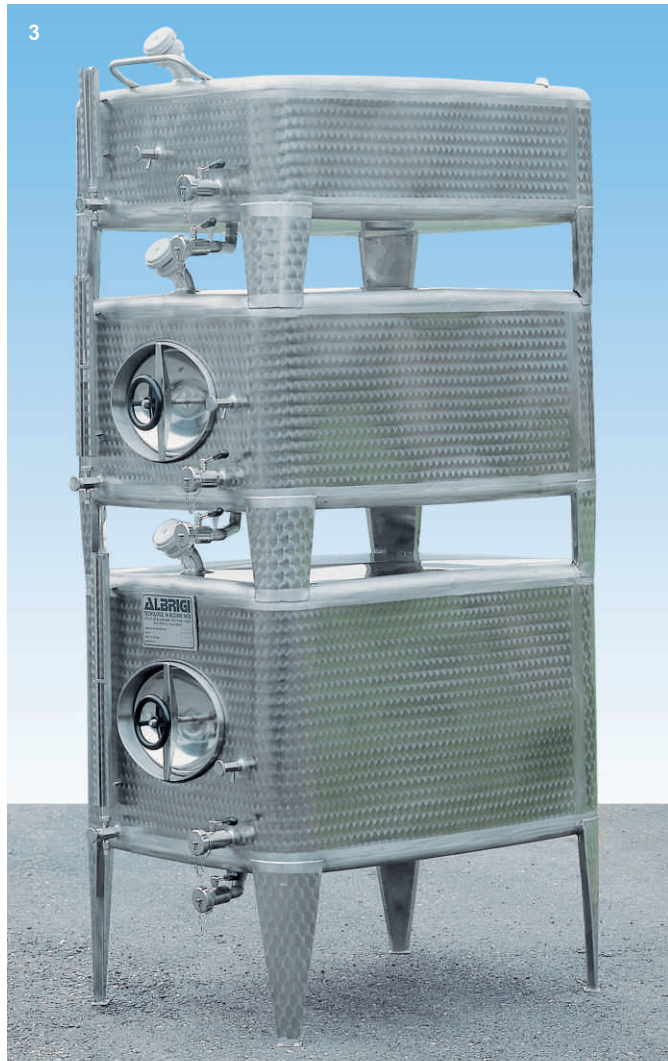
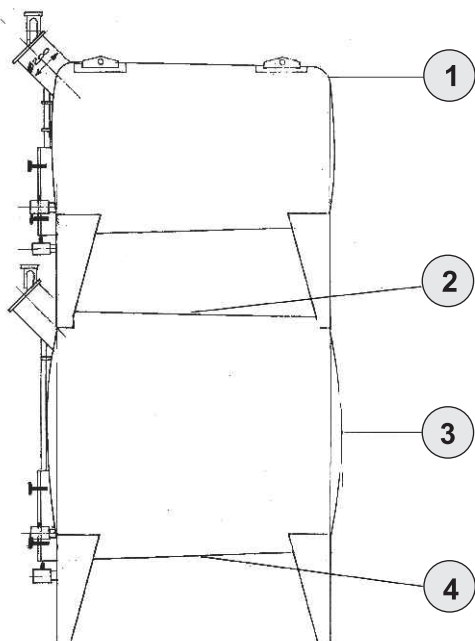

- I** Serbatoi rettangolari sovrapposti fissi
- GB** Fixed stacked rectangular tanks
- F** Réservoirs rectangulaires superposés fixes
- D** Rechteckige Tanks, übereinander gestellt, feststehend
- E** Tanques rectangulares superpuestos fijos

**I DATECI LE MISURE DELLA VOSTRA CANTINA E DELLE VOSTRE PORTE, VI COSTRUIREMO I SERBATOI SU MISURA**

**GB Give us the dimensions of your cellars and your doors and we'll build your tanks to size**

**F Donnez-nous les dimensions de votre cave et de vos portes, nous vous construirons les réservoirs sur mesure**

**D Mit den Maßen Ihrer Kellerei und Türen fertigen wir Ihnen die Tanks nach Maß.**

**E Rogamos nos indiquen las medidas de su bodega y de sus puertas: de esta forma, vamos a construirles sus tanques a la medida**

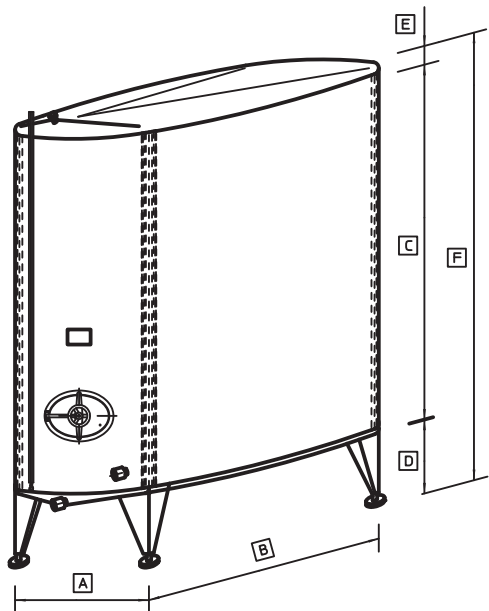

- I** Le misure sotto indicate sono da esempio
- GB** Dimensions are given as example
- F** Les dimensions indiquées ci-dessous sont à titre d'exemple
- D** Untenstehende Maße dienen als Beispiel
- E** Las medidas indicadas a continuación sirven de ejemplo

Lt.	A	B	C	D	E	F	PESO Kg	PREZZO
500	800	900	1000	500	200	1700	105	
1000	850	1000	1250	500	200	1950	140	
1500	1030	1250	1250	500	200	1950	210	
2000	1140	1250	1500	500	200	1950	240	
2500	1070	1250	2000	500	200	2700	285	
3000	1285	1250	2000	500	200	2700	325	
4000	1380	1550	2000	500	200	2700	385	
5000	1350	1800	2200	500	200	2900	480	
6000	1350	2000	2500	500	200	3200	610	
7500	1600	2000	2500	500	250	3250	675	
8000	1710	2000	2500	500	250	3250	705	
10000	1780	2000	3000	500	250	3750	900	



4



- I** Parete di serbatoio con intercapedine di condizionamento
- GB** Tank wall with conditioning double wall
- F** Paroi du réservoir avec chemise de conditionnement
- D** Tankwand mit Klimatisierungsverschalung
- E** Pared de tanque con camisa de acondicionamiento

5



- I** Serbatoio rettangolare con chiusino Ø 400 frontale e porta rettangolare da vinificazione
- GB** Rectangular tank with dia. 400 front cover and rectangular door for vinification
- F** Réservoir rectangulaire avec couvercle Ø 400 frontal et porte rectangulaire pour vinification
- D** Rechteckiger Tank mit Frontdeckel Ø 400 und rechteckiger Vinifizierungstür
- E** Tanque rectangular con tapa delantera Ø 400 mm y puerta rectangular para vinificación

6



- I** Serbatoi rettangolari autoportanti impilabili mobili
- GB** Self-supporting mobile stackable rectangular tanks
- F** Réservoirs rectangulaires autoporteurs empilables mobiles
- D** Selbsttragende, rechteckige Tanks, stapelbar, beweglich
- E** Tanques rectangulares de autosoporte apilables móviles

7



- I** Particolare di intercapedine con tubo di alimentazione e liquido di condizionamento
- GB** Detail of the double wall with supply pipe and conditioning fluid
- F** Détail de la chemise avec tuyau d'alimentation et liquide de conditionnement
- D** Detail einer Verschalung mit Zulaufrohr und Klimatisierungsflüssigkeit
- E** Detalle de camisa con tubo de alimentación y líquido de acondicionamiento



8



- I** Batteria di serbatoi con predisposizione a gas inerte per saturazione
- GB** Bank of tanks set up for inert gas for saturation
- F** Batterie de réservoirs avec prédisposition à gaz inerte pour saturation
- D** Tankbatterie mit Inertgasanschluss für Sättigung
- E** Juego de tanques con predisposición de gas inerte para saturación

- I** Gruppo di sicurezza gas collegato al livello chiuso
- GB** Gas safety device connected at closed level
- F** Groupe de sécurité du gaz relié au niveau fermé
- D** Gassicherheitsaggregat, angeschlossen am geschlossenen Stand
- E** Grupo de seguridad gas conectado con el nivel cerrado

9



**PER SFRUTTARE LO SPAZIO E AUMENTARE IL NUMERO DEI PICCOLI CONTENITORI COSTRUIAMO SERBATOI FISSI O MOBILI SOVRAPPOSTI SU MISURA.**

- GB** WE BUILD CUSTOM-SIZE STACKABLE FIXED OR MOBILE TANKS TO EXPLOIT ALL AVAILABLE SPACE AND INCREASE THE NUMBER OF SMALL CONTAINERS
- F** POUR EXPLOITER L'ESPACE ET ACCROITRE LE NOMBRE DES PETITS CONTENANTS, NOUS CONSTRUISONS DES RESERVOIRS FIXES OU MOBILES SUPERPOSES SUR MESURE
- D** UM DEN RAUM AUSZUNUTZEN UND DIE ANZAHL KLEINER BEHÄLTER ZU ERHÖHEN, FERTIGEN WIR FESTSTEHENDE ODER BEWEGLICHE, ÜBEREINANDERGESTELLTE TANKS NACH MASS.
- E** PARA APROVECHAR EL ESPACIO Y AUMENTAR EL NUMERO DE LOS PEQUEÑOS RECIPIENTES, CONSTRUIMOS TANQUES FIJOS O MOVILES SUPERPUESTOS A LA MEDIDA

- I** DISPONIAMO SEMPRE DI SERBATOI E IMPIANTI USATI EX ALIMENTARE - CHIMICO (VISIONATE LA LISTA SUL NS. SITO [www.albrigi.it](http://www.albrigi.it) O SU RICHIESTA TRAMITE FAX)
- GB** WE CONSTANTLY HAVE USED TANKS AND PLANTS ON HAND COMING FROM THE FOOD AND CHEMICAL INDUSTRY (EXAMINE THE LIST IN OUR WEB SITE [www.albrigi.it](http://www.albrigi.it) OR SEND US A FAX REQUEST)
- F** NOUS DISPOSONS TOUJOURS DE RESERVOIRS ET D'INSTALLATIONS D'OCCASION PROVENANT DU SECTEUR ALIMENTAIRE CHIMIQUE (CONSULTER LA LISTE SUR NOTRE SITE [www.albrigi.it](http://www.albrigi.it) OU, SUR DEMANDE, PAR TELECOPIEUR)
- D** WIR VERFÜGEN STETS ÜBER GEBRAUCHTE TANKS UND ANLAGEN AUS DEM LEBENSMITTEL- UND CHEMIEBEREICH (SIEHE LISTE AUF UNSERER WEBSEITE [www.albrigi.it](http://www.albrigi.it) ODER AUF ANFRAGE AUCH PER FAX).
- E** TENEMOS SIEMPRE EN ALMACEN UNOS TANQUES Y INSTALACIONES DE SEGUNDA MANO, PROCEDENTES DE INDUSTRIAS ALIMENTICIAS O QUIMICAS (SIRVANSE CONSULTAR LA LISTA EN NUESTRO SITIO [www.albrigi.it](http://www.albrigi.it) O, A PETICIÓN, POR TELEFAX)



10



- I** Vista del cielo con pareti leggermente bombate
- GB** View of the top with slightly convex walls
- F** Vue de la voûte aux parois légèrement bombées
- D** Sicht der Oberseite mit leicht gewölbten Wänden
- E** Vista de la bóveda con paredes ligeramente combadas



- I** Fondo interno
- GB** Inner bottom
- F** Fond intérieur
- D** Innenboden
- E** Fondo interior

RIVENDITORE AUTORIZZATO:

**ALBRIGI** S.R.L.  
**TECNOLOGIE**

37020 GREZZANA (VR) ITALY - Via Tessare, 6/A - Loc. Stallavena  
Tel. +39 045 907 411 r.a. - Fax +39 045 907 427  
E-mail: info@albrigi.it - <http://www.albrigi.it>