

INNERGAS®

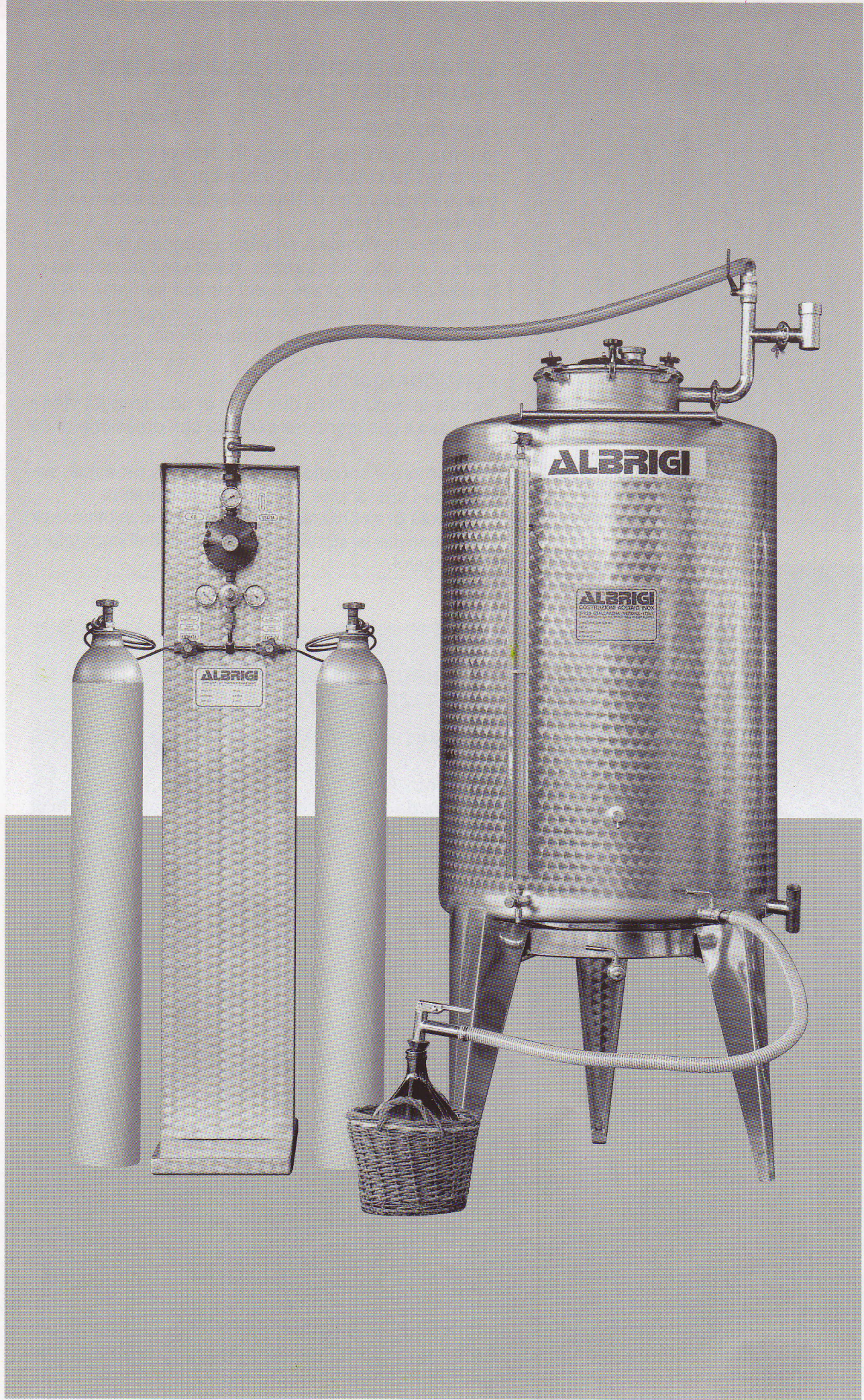

ALBRIGI®

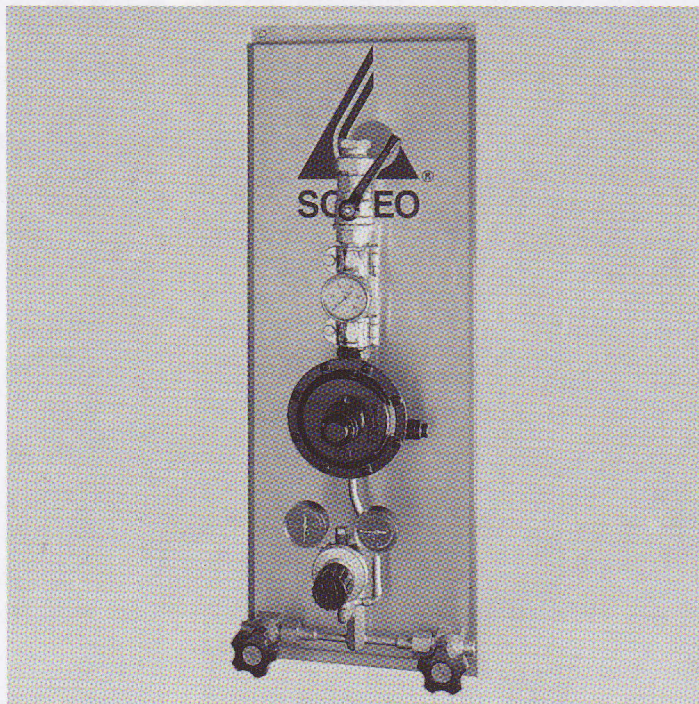

SERBATOI E IMPIANTI COMPLETI PER SATURAZIONE CON GAS INERTE

DESCRIZIONE

Innergas è un sistema che consente di immettere gas inerte (Azoto o Anidride Carbonica) all'interno del serbatoio eliminando l'ossidazione dei vini evitandone il contatto con l'aria.

Una apposita valvola di sicurezza a doppio effetto montata sul gruppo di sicurezza, garantisce la stabilità di pressione dell'impianto e dei singoli serbatoi.

L'impianto a gas inerte permette l'utilizzazione del serbatoio come un normale Semprepieno.

FUNZIONAMENTO

Tramite la centralina a due stadi di riduzione (2) viene immesso il gas inerte nei serbatoi con pressione di 20 MB.

All'interno del serbatoio, il gas, sempre presente, sostituisce l'aria anche durante lo spillamento.

La valvola di sicurezza a doppio effetto in acciaio inox (4) garantisce la stabilità di pressione dell'impianto e dei serbatoi.

DISTRIBUZIONE DEL VINO CON SATURAZIONE AUTOMATICA

SCHEMA D'ESEMPIO PER IMPIANTO A GAS INERTE

Serbatoio A

Serbatoi da un minimo di HL 60 con collegamento al gruppo di sicurezza predisposto con valvola per il recupero dei gas. (il sistema consente il recupero dei gas nei travasi).

Serbatoio B

Serbatoi da HL 25 a HL 50, con collegamento normale al gruppo di sicurezza.

Serbatoio C

Serbatoio da HL 1 a HL 20, con impianto semplice e gruppo di sicurezza montato sulla centralina (valvola 5)

I GAS INERTI

AZOTO

È un gas incolore, insapore, inodore, non tossico e assolutamente inerte, presente per il 78% nell'atmosfera.

ANIDRIDE CARBONICA

Anch'essa presente nell'aria è un gas inerte solubile nei liquidi

SCHEMA D'ESEMPIO PER IMPIANTO A GAS INERTE

1 Bombole di azoto

2 Centralina

3 Valvola di uscita gas a monte del manometro di pressione impianto

4 Valvola inox di sicurezza a due effetti con gruppo di sicurezza

5 Valvola inox di sicurezza a due effetti (esempio serbatoio C)

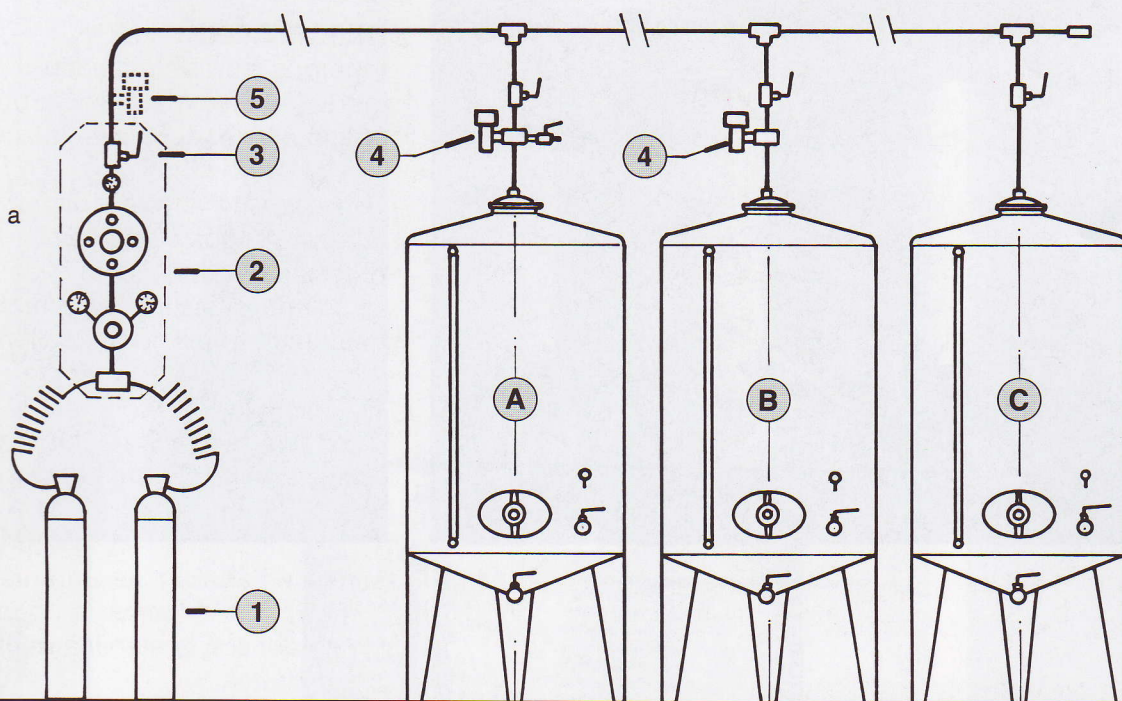

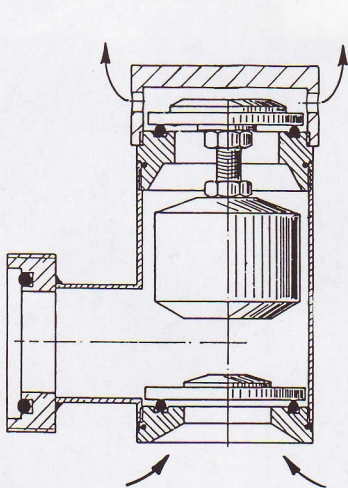
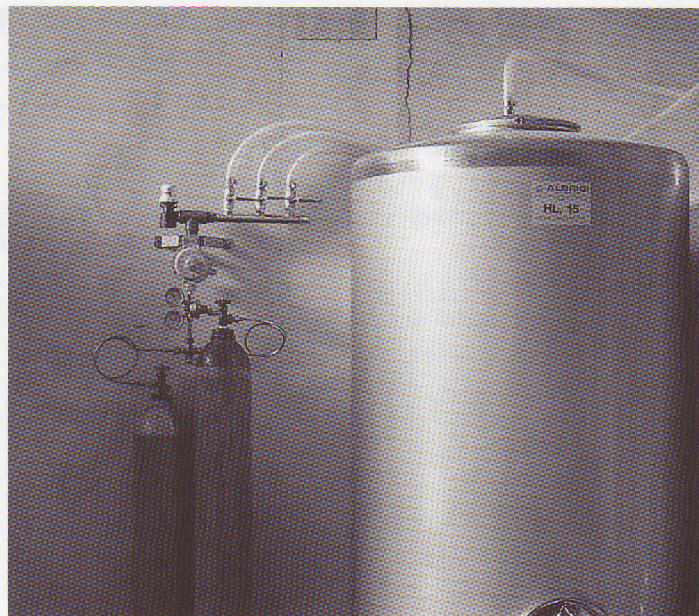

VALVOLA INOX a 2 effetti Ø 40 smontabile con n. 2 piattelli a peso per la sovrappressione e la depressione con tenute «oring» di waiton e teflon antiadesivo.

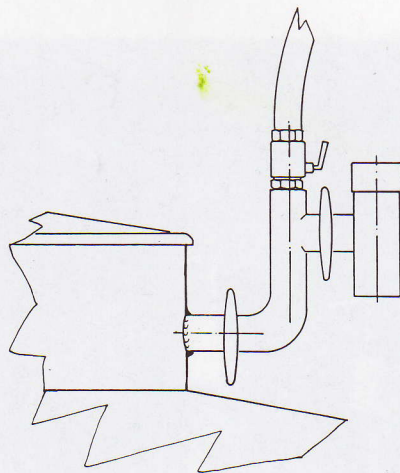

GRUPPO DI SICUREZZA GAS con valvola inox e valvola di esclusione in bronzo cromato, portagomma e tubo in PVC retinato Ø 30 per collegamento

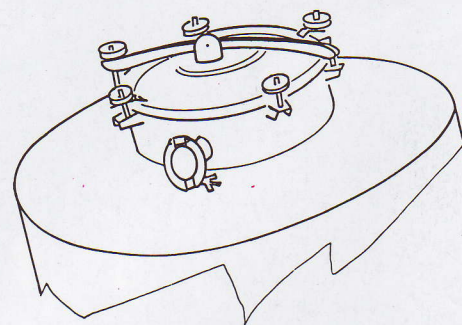

CHIUSINO CENTRALE con collo alto mm 100 e coperchio a bandiera con 4 pomelli ribaltabili ed attacco sul collo Ø 40 garolla per gruppo di sicurezza.

RIVENDITORE AUTORIZZATO:

ALBRIGI® **TECNOLOGIE IN ACCIAIO INOX**
S.R.L.

37020 GREZZANA (VR) ITALY - Via Tessare, 6/A - Loc. Stallavena
Tel. +39 045.907.411 r.a. - Fax +39 045.907.427
E-mail: info@albrigi.it - <http://www.albrigi.it>